

**Gruppo motori**  
**Groupe moteurs**  
**Engine group**  
**Motorgruppe**  
**Grupo motores****15****Tipo**  
**Type**  
**Type**  
**Typ**  
**Tipo****15LD 315**  
**15LD 350 | KD 350**  
**15LD 400 | KD 400**  
**15LD 440 | KD 420 | KD 440**

pag. 1/18

- Modifica impianto elettrico con connessioni a tenuta stagna.
- Modification de l'équipement électrique équipé de connexions étanches.
- Electrical system modified with airtight connections.
- Änderung der elektrischen Anlage mit luftdichten Anschlüssen.
- Modificación del sistema eléctrico con conexiones herméticas.

- La modifica dell'impianto elettrico prevede l'introduzione di cablaggi con connessioni a tenuta stagna. Nella nuova configurazione, il cablaggio non è più unico (\*1 \*2), ma si divide in cablaggio motore (\*3 \*5) e cablaggio candele (\*4), con le rispettive prolunghie anch'esse sdoppiate (\*6 \*7).  
I nuovi cablaggi motore ora sono in 2 configurazioni distinte e non compatibili tra loro:

- per quadretto sul motore (\*3);
- per quadretto a distanza (\*5) che prevede una prolunga (\*6), che può essere da 1m o da 2m.

Per quadretto a distanza bisogna quindi utilizzare il cablaggio motore specifico (\*5) per il collegamento alla prolunga.  
Come opzione è previsto anche un cablaggio supplementare e relativa prolunga (\*10) per gli indicatori di temperatura motore, livello carburante, intasamento filtro aria. Tutti i componenti postmodifica non sono intercambiabili con quelli antemodifica.

- La modification de l'équipement électrique prévoit l'introduction de câblages avec des connexions étanches. Dans la nouvelle configuration, le câblage n'est plus unique (\*1 \*2), mais il se compose d'un câblage moteur (\*3 \*5) et d'un câblage bougies (\*4), avec leurs respectives rallonges également dédoublées (\*6 \*7).  
Les nouveaux câblages du moteur maintenant ont deux configurations différentes qui ne sont pas compatibles entre elles :

- pour le tableau sur le moteur (\*3);
- pour le tableau à distance (\*5) qui prévoit une rallonge (\*6), mesurant 1 m ou 2 m.

Pour le tableau à distance il faut donc utiliser le câblage moteur spécifique (\*5) pour le branchement de la rallonge.  
Il y a aussi l'option du câblage supplémentaire et la rallonge correspondante (\*10) pour les indicateurs de la température du moteur, du niveau du carburant, de l'obstruction du filtre à air. Les composants après et avant la modification ne sont pas interchangeables.

- The electrical system has been modified through the introduction of wiring harnesses with airtight connections. In the new configuration, the wiring harness is not single any more (\*1 \*2), but has been divided into engine wiring harness (\*3 \*5) and glow plug wiring harness (\*4), and the respective extensions have been split as well (\*6 \*7).  
The new engine wiring harnesses have 2 different, incompatible configurations:

- For electric panels mounted on the engine (\*3);
- For the remote electric panels (\*5) with an extension (\*6) of 1 m or 2 m length.

Therefore, with remote electric panels, the engine wiring harness (\*5) specific for connection to the extension must be used.  
An additional wiring harness with respective extension (\*10) is provided as an option for engine temperature, fuel level and air filter clogging indicators. Post-modification components are not interchangeable with pre-modification ones.

- Die elektrische Anlage wurde durch die Einführung von Verkabelungen mit luftdichten Anschlüssen geändert. In der neuen Konfiguration ist die Verkabelung keine einzige Einheit mehr (\*1 \*2), sondern wurde sie in Motorverkabelung (\*3 \*5) und Zündkerzenverkabelung (\*4) aufgeteilt. Die entsprechenden Verlängerungen wurden auch aufgeteilt (\*6 \*7).  
Die neuen Motorverkabelungen weisen nun 2 verschiedene unvereinbare Konfigurationen auf:

- für Schaltkästen auf dem Motor (\*3);
- für Fernschaltkästen (\*5), die mit einer Verlängerung (\*6) von entweder 1 m oder 2 m ausgestattet sind.

Bei Fernschaltkästen muss daher die spezifisch für Verlängerungsanschluss konzipierte Motorverkabelung (\*5) verwendet werden.  
Als Option ist auch eine zusätzliche Verkabelung mit entsprechender Verlängerung (\*10) für die Anzeigen Motortemperatur, Kraftstoffstand und Luftfilter verstopft erhältlich. Die nach der Änderung hergestellten Teile sind mit den Vorgängerteilen nicht austauschbar.

- La modificación del sistema eléctrico prevé la incorporación de cableados con conexiones herméticas. En la nueva configuración, el cableado ya no es único (\*1 \*2), sino que está dividido en cableado de motor (\*3 \*5) y cableado de bujías (\*4). Cada uno tiene sus respectivos alargadores por separado (\*6 \*7).  
Los nuevos cableados del motor ahora tienen 2 configuraciones distintas y no son compatibles entre ellos:

- para cuadro en el motor (\*3);
- para cuadro remoto (\*5) con alargador (\*6) que puede ser de 1 m o de 2 m.

Para el cuadro remoto es necesario utilizar el cableado de motor específico (\*5) para la conexión al alargador.  
Como opción, está previsto también un cableado adicional con alargador correspondiente (\*10) para los indicadores de: temperatura de motor, nivel de carburante, obstrucción del filtro de aire. Todos los componentes post-modificación no son intercambiables con los componentes pre-modificación

**Attuazione da**  
**A partir de**  
**Starting from**  
**Gültig ab**  
**Actualización desde**

matr. SRI33ZCH

**CIRCOLARE TECNICA - CIRCULAIRE TECHNIQUE - SERVICE LETTER**  
**TECHNISCHES RUNDSCHREIBEN - CIRCULAR TECNICA**Sez.Sect. **150**N. **150073\_0\_02**

Compilazione

Visto/approvazione

Data

**03-12-2013**

Mod. 50722

MAT

**54608 55023**  
**54847**  
**55005**

**Antemodifica - Avant la modification - Prior to improvement  
Vor der Änderung - Antes de la modificación**

**Postmodifica - Après la modification - After improvement  
Nach der Änderung - Después de la modificación**

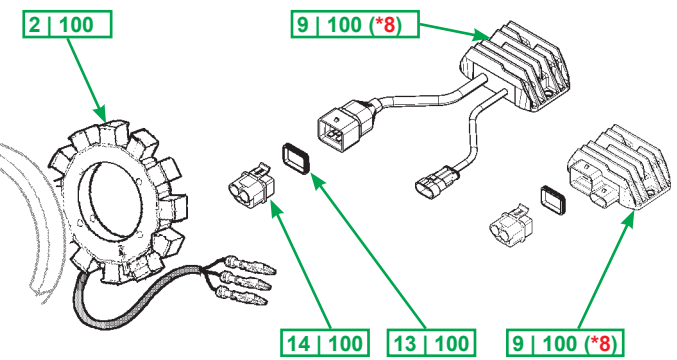
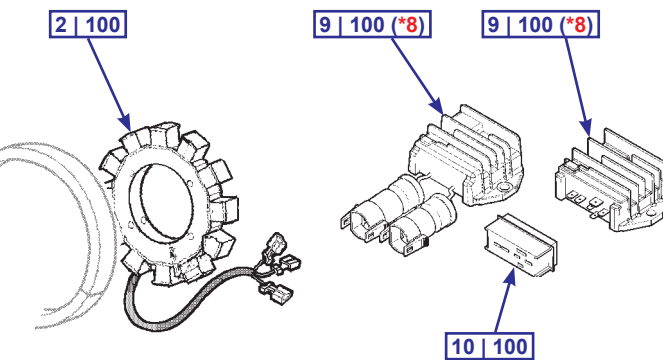
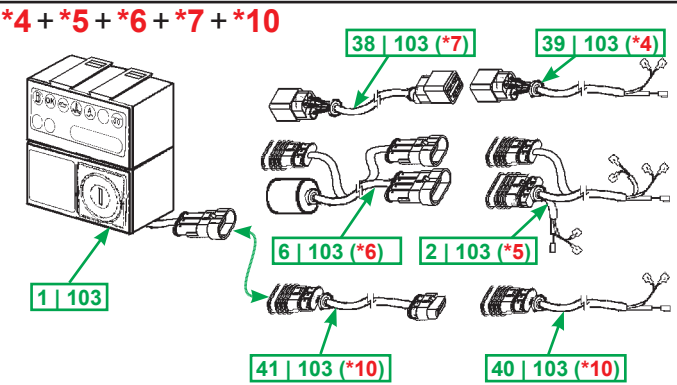
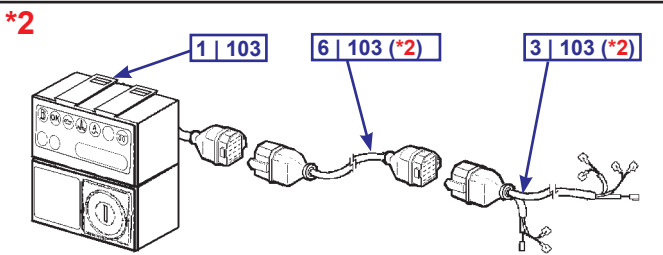
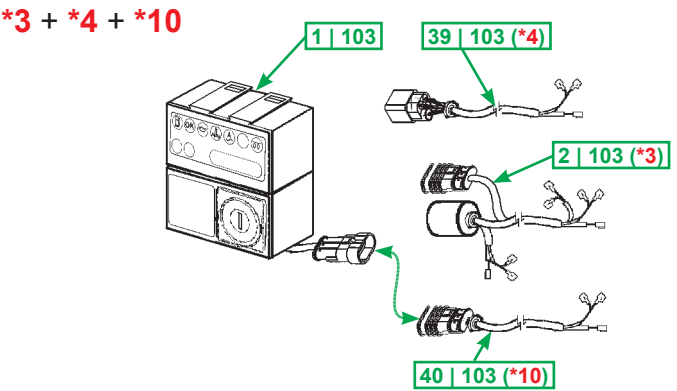
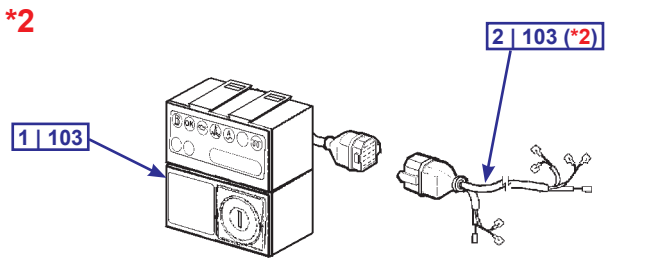
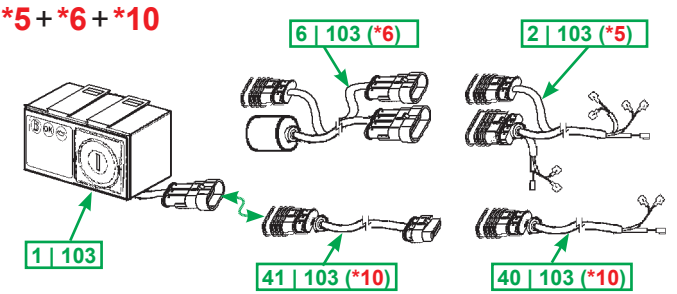
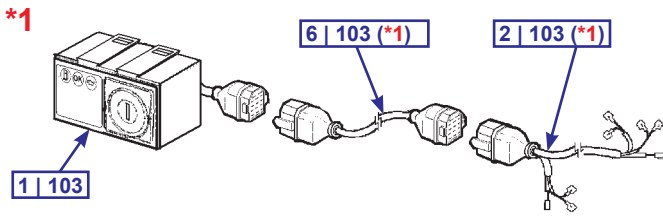
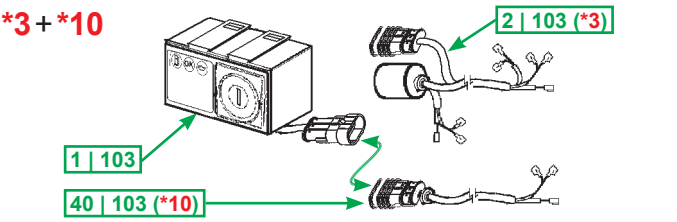
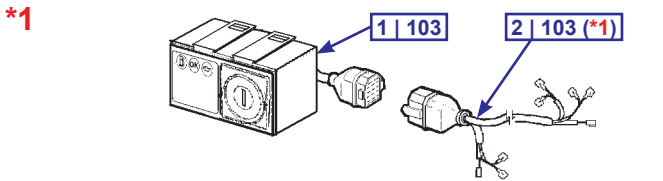

Antemodifica - Avant la modification - Prior to improvement Vor der Änderung - Antes de la modificación					Postmodifica - Après la modification - After improvement Nach der Änderung - Después de la modificación				
Pos.	TAB.	Matr. / Ref. / P.no	Stato / State	Q.ty	Pos.	TAB.	Matr. / Ref. / P.no	Stato / State	Q.ty
2	100	ED0085650910-S	E	1	2	100	ED0085651210-S	A	1
2	100	ED0085651070-S	E	1	2	100	ED0085651210-S	A	1
					2	100	ED0085651160-S	A (*9)	1
10	100	ED0067401530-S	E	1	14	100	ED0058302010-S	A	1
10	100	ED0067401530-S	E	1	14	100	ED0058302060-S	A	1
9	100	ED0073622280-S	E (12V) (*8)	1	9	100	ED0073623910-S	A (12V)	1
9	100	ED0073622940-S	E (12V) (*8)	1	9	100	ED0073623920-S	A (12V)	1
9	100	ED0073622980-S	E (12V) (*8)	1	9	100	ED0073623930-S	A (12V)	1
9	100	ED0073623140-S	E (12V) (*8)	1	9	100	ED0073623940-S	A (12V)	1
9	100	ED0073623570-S	E (12V)	1	9	100	ED0073623950-S	I (12V)	1
9	100	ED0073623380-S	E (24V)	1	9	100	ED0073623780-S	A (24V)	1
9	100	ED0073623250-S	E (12V) (*8)	1	9	100	ED0073623770-S	A (12V)	1
					13	100	ED0045050490-S	A	1
1	103	ED0072454170-S	E (12V)	1	1	103	ED0072454830-S	A (12V)	1
1	103	ED0072454190-S	E (24V)	1	1	103	ED0072454870-S	A (24V)	1
1	103	ED0072454200-S	E (12V)	1	1	103	ED0072454850-S	A (12V)	1
1	103	ED0072454210-S	E (24V)	1	1	103	ED0072454860-S	A (24V)	1
1	103	ED0072454230-S	E (12V) (*9)	1	1	103	ED0072454910-S	A (12V) (*9)	1
1	103	ED0072454770-S	E (12V) (*9)	1	1	103	ED0072454910-S	A (12V) (*9)	1
1	103	ED0072454380-S	E (12V) (*9)	1	1	103	ED0072454920-S	A (12V) (*9)	1
1	103	ED0072454900-S	E (12V) (*9)	1	1	103	ED0072454920-S	A (12V) (*9)	1
2	103	ED0021859070-S	E - (*1)	1	...	...			
2	103	ED0021859080-S	E - (*1)	1	...	...			
2	103	ED0021861360-S	E - (*1)	1	...	...			
2	103	ED0021861410-S	E - (*1)	1	...	...			
2	103	ED0021862920-S	E - (*2)	1	...	...			
2	103	ED0021862930-S	E - (*2)	1	...	...			
2	103	ED0021862900-S	E - (*1)	1	...	...			
					2	103	ED0021862590-S	A (*3)	1
					2	103	ED0021863250-S	A (*5)	1
					2	103	ED0021863520-S	A (*3) (*9)	1
					2	103	ED0021863530-S	A (*5) (*9)	1
					2	103	ED0021863570-S	A (*3) (*9)	1
					2	103	ED0021863580-S	A (*5) (*9)	1
					6	103	ED0021863540-S	A   2m (*6) (*9)	1
6	103	ED0021858820-S	E	1	6	103	ED0021863230-S	A   2m (*6)	1
6	103	ED0021852690-S	E	1	6	103	ED0021863230-S	A   2m (*6)	1
					6	103	ED0021863270-S	A +   1m (*6)	1
					38	103	ED0021863240-S	+   2m (*7)	1
					38	103	ED0021863280-S	+   1m (*7)	1
					39	103	ED0021863120-S	+ (*4)	1
					40	103	ED0021863460-S	+ (*10)	1
					40	103	ED0021863510-S	+ (*10)	1
					41	103	ED0021863500-S	+ (*10)	1

- **NOTA (\*8):** vedere pagina "8/16" per regolatori di transizione.
- **REMARQUE (\*8):** voir la page « 8/16 » pour les régulateurs de transition.
- **NOTE (\*8):** See page "8/16" for transitional regulators
- **HINWEIS (\*8):** Siehe S. "8/16" für die Übergangsregler.
- **NOTA (\*8):** véase página "8/16" para los reguladores de transición.

- **NOTA (\*9):** quadretto con regolatore integrato e relativi cablaggi (\*3)(\*5)/prolunghe (\*6).
- **REMARQUE (\*9):** panneau avec contrôleur intégré et le câblage (\*3)(\*5)/ extensions (\*6).
- **NOTE (\*9):** panel with integrated regulator and wiring (\*3)(\*5)/ extensions (\*6).
- **HINWEIS (\*9):** Panel mit integriertem Controller und Verkabelung (\*3)(\*5)/ extensions (\*6).
- **NOTA (\*9):** panel con controlador integrado y cableado (\*3)(\*5)/ extensions (\*6).

**Antemodifica - Avant la modification - Prior to improvement  
 Vor der Änderung - Antes de la modificación**

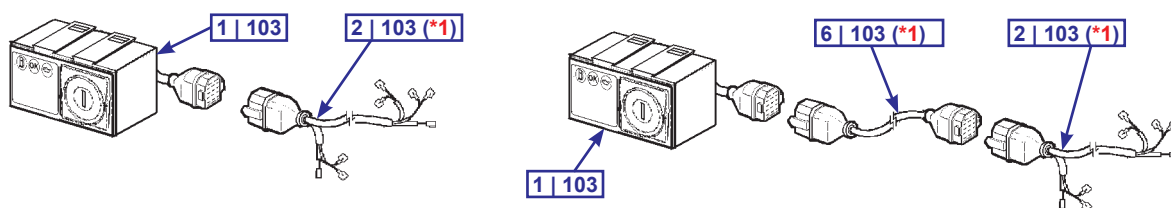
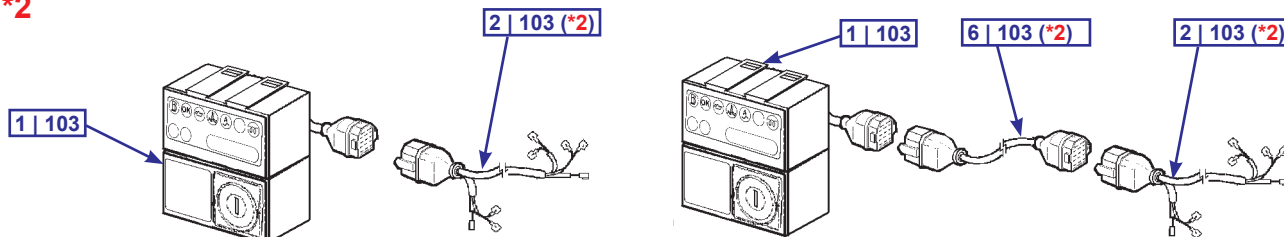
**\*1****\*2**

- (\*1)** - Cablaggio motore senza candele e rispettiva prolunga.  
 - Câblage du moteur sans bougies et rallonge relative.  
 - STD engine wiring without glow plugs and respective extension.  
 - Kabelbaum Motor ohne Zündkerzen und entsprechende Verlängerung.  
 - Cableado motor sin bujías y alargador correspondiente.  
 - Cableado motor para bujías y alargador correspondiente (cableado único).

- (\*2)** - Cablaggio motore per candele e rispettiva prolunga (cablaggio unico).  
 - Câblage du moteur pour bougies et rallonge relative (câblage unique).  
 - Engine wiring for glow plugs and respective extension (single wiring).  
 - Kabelbaum Motor für Zündkerzen und entsprechende Verlängerung (einziger Kabelbaum).  
 - Cableado motor para bujías y alargador correspondiente (cableado único).

- I componenti antemodifica rimangono validi come ricambi fino all'esaurimento.  
 - Les composants avant modification restent valables en tant que pièces de rechange jusqu'à la rupture de stock.  
 - Pre-modification components will still be used as spare parts as long as stock lasts.  
 - Die vor der Änderung verwendeten Teile werden immer noch als Ersatzteile benutzt, solange Vorrat reicht.  
 - Los componentes pre-modificación continuarán siendo válidos para recambios hasta fin de existencias.

**Postmodifica - Après la modification - After improvement  
 Nach der Änderung - Después de la modificación**

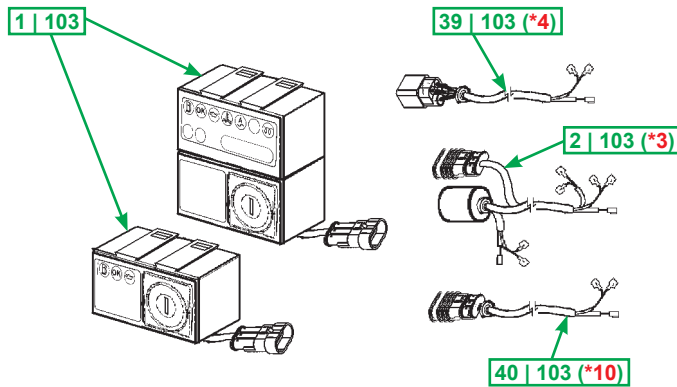
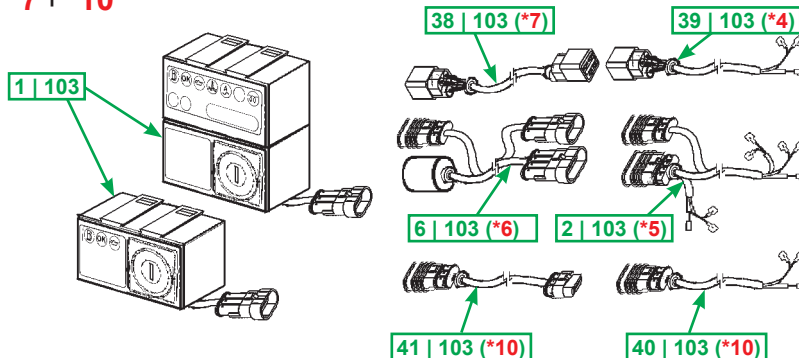
**\*3 + \*4 + \*10****\*4 + \*5 + \*6 + \*7 + \*10**

- (\*3)** - Cablaggio motore diretto al quadretto (STD).  
 - Câblage du moteur directement au tableau (STD).  
 - Engine wiring to the panel (STD).  
 - Kabelbaum Motor zum Schaltkasten (STD).  
 - Cableado motor directo al cuadro (STD).

- (\*4)** - Cablaggio candele.   
 - Câblage des bougies.  
 - Glow plug wiring.  
 - Kabelbaum Zündkerzen.  
 - Cableado bujías.

- (\*5)** - Cablaggio motore per prolunga.  
 - Câblage du moteur pour la rallonge.  
 - Engine wiring for extension  
 - Kabelbaum Motor für Verlängerung.  
 - Cableado motor para alargador.

- (\*6)** - Prolunga per cablaggio motore (1m / 2m).  
 - Rallonge pour le câblage du moteur (1m / 2m).  
 - Extension for engine wiring (1m / 2m).  
 - Verlängerung für Kabelbaum Motor (1m / 2m).  
 - Alargador para cableado motor (1m / 2m).

- (\*7)** - Prolunga per cablaggio candele (1m / 2m).  
 - Rallonge pour le câblage des bougies (1m / 2m).  
 - Extension for glow plug wiring (1m / 2m).  
 - Verlängerung für Kabelbaum Zündkerzen (1m / 2m).  
 - Alargador para cableado bujías (1m / 2m).

- (\*10)** - Cablaggio supplementare: > indicatore temperatura motore > indicatore livello carburante > indicatore intasamento filtro aria  
 - Câblage supplémentaire : > indicateur de la température du moteur > indicateur du niveau du carburant > indicateur de l'obstruction du filtre à air  
 - Additional wiring harness: > engine temperature indicator > fuel level indicator > air filter clogging indicator  
 - Zusätzliche Verkabelung: > Anzeige Motortemperatur > Anzeige Kraftstoffzustand > Anzeige Luftfilter verstopft  
 - Cableado adicional: > indicador de temperatura de motor > indicador de nivel de carburante > indicador de obstrucción del filtro de aire



**ALTERNATORI E TERMINALI PER REGOLATORE  
 ALTERNATEURS ET BORNES POUR LE RÉGULATEUR  
 ALTERNATORS AND TERMINALS FOR REGULATORS  
 GENERATOREN UND ENDVERSCHLÜSSE FÜR REGLER  
 ALTERNADORES Y TERMINALES PARA REGULADOR**

Antemodifica - Avant la modification - Prior to improvement  
 Vor der Änderung - Antes de la modificación

Postmodifica - Après la modification - After improvement  
 Nach der Änderung - Después de la modificación

**2 | 100 > ED0085650910-S**

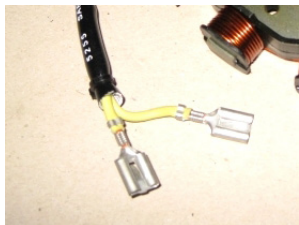

**2 | 100 > ED0085651210-S**

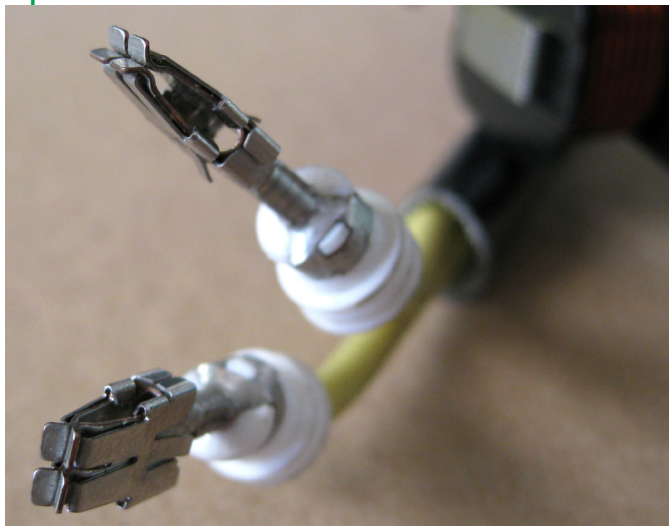

**2 | 100 > ED0085651070-S**



**CONNETTORE PER REGOLATORE DI TENSIONE  
 CONNECTEUR POUR LE RÉGULATEUR DE TENSION  
 CONNECTOR FOR VOLTAGE REGULATORS  
 ANSCHLUSS FÜR SPANNUNGSREGLER  
 CONECTOR PARA REGULADOR DE TENSION**

Antemodifica - Avant la modification - Prior to improvement  
 Vor der Änderung - Antes de la modificación

Postmodifica - Après la modification - After improvement  
 Nach der Änderung - Después de la modificación

**10 | 100 > ED0067401530-S**

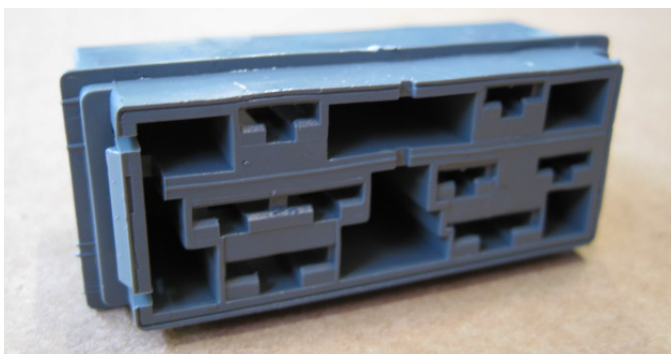

**14 | 100 > ED0058302010-S**

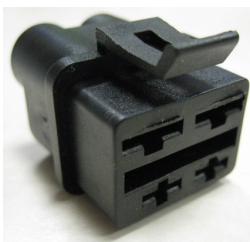

**+ 13 | 100 >  
 ED0045050490-S**



**14 | 100 > ED0058302060-S**

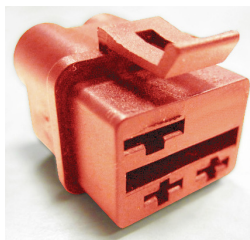

- Connettore alternatore/cablaggio al regolatore di tensione  
 - Connecteur de l'alternateur/câblage au régulateur de tension  
 - Alternator/wiring harness connector to the voltage regulator  
 - Anschluss Generator/Verkabelung an den Spannungsregler  
 - Conector alternador/cableado al regulador de tensión

- Connettore alternatore/cablaggio al regolatore di tensione  
 - Connecteur de l'alternateur/câblage au régulateur de tension  
 - Alternator/wiring harness connector to the voltage regulator  
 - Anschluss Generator/Verkabelung an den Spannungsregler  
 - Conector alternador/cableado al regulador de tensión

**REGOLATORI DI TENSIONE  
RÉGULATEURS DE TENSION  
VOLTAGE REGULATORS  
SPANNUNGSREGLER  
REGULADORES DE TENSÓN**

Antemodifica - Avant la modification - Prior to improvement  
Vor der Änderung - Antes de la modificación

Postmodifica - Après la modification - After improvement  
Nach der Änderung - Después de la modificación

9 | 100 > ED0073622280-S

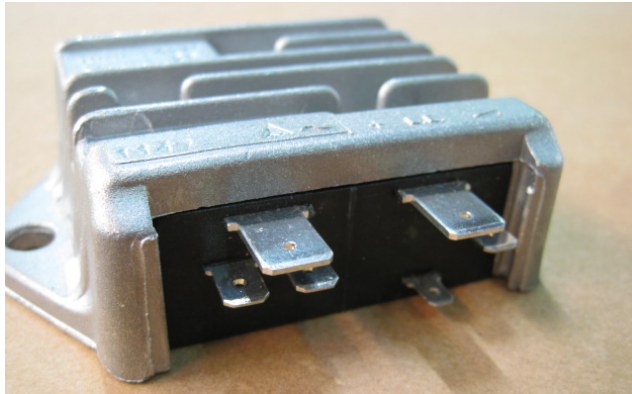

9 | 100 > ED0073623910-S



9 | 100 > ED0073622940-S



9 | 100 > ED0073623920-S



9 | 100 > ED0073622980-S



9 | 100 > ED0073623930-S

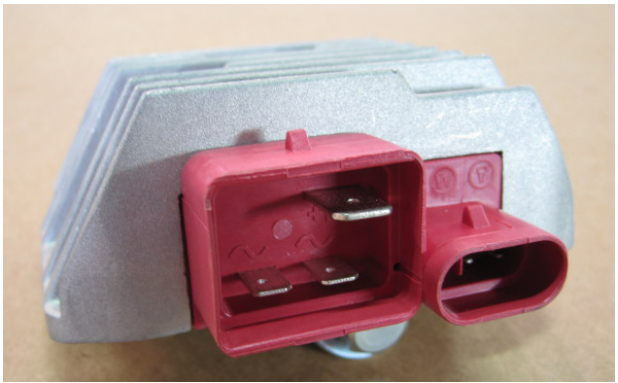

9 | 100 > ED0073623140-S



9 | 100 > ED0073623940-S





Antemodifica - Avant la modification - Prior to improvement  
Vor der Änderung - Antes de la modificación

Postmodifica - Après la modification - After improvement  
Nach der Änderung - Después de la modificación

9 | 100 > ED0073623380-S

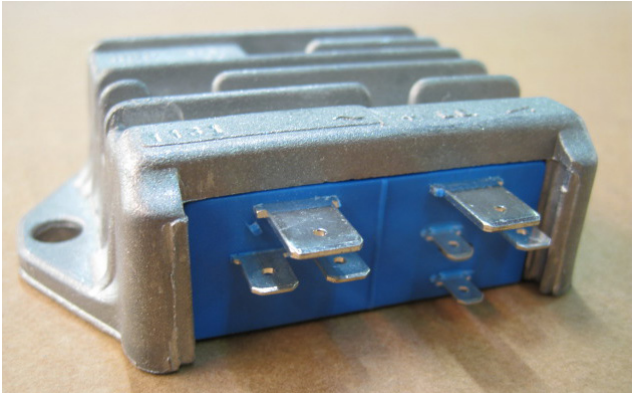

9 | 100 > ED0073623780-S

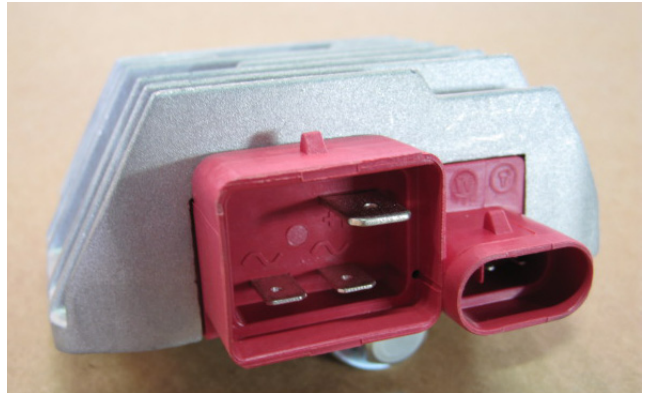

9 | 100 > ED0073623250-S



9 | 100 > ED0073623770-S

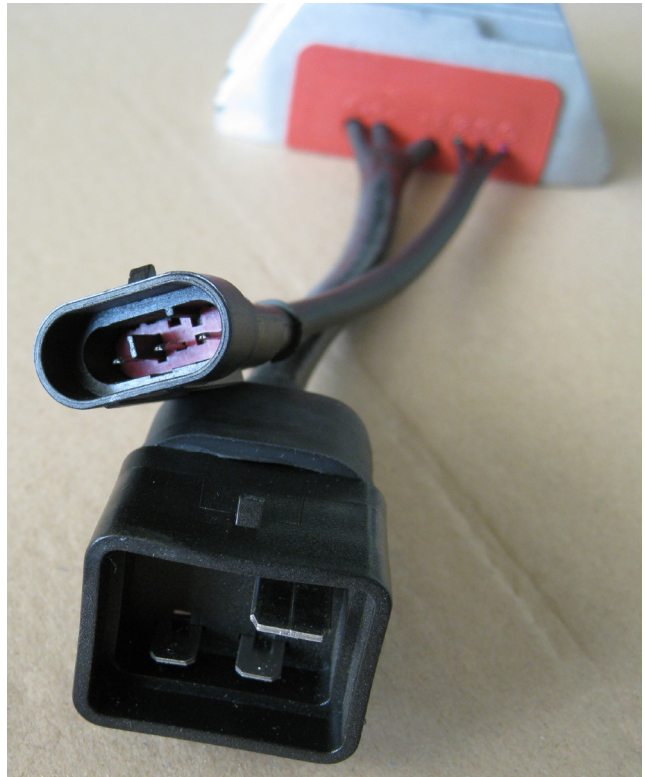



**REGOLATORI DI TENSIONE PER INTERCAMBIABILITÀ**  
**RÉGULATEURS DE TENSION POUR L'INTERCHANGEABILITÉ**  
**VOLTAGE REGULATORS FOR INTERCHANGEABILITY**  
**SPANNUNGSREGLER FÜR AUSTAUSCHBARKEIT**  
**REGULADORES DE TENSIÓN PARA INTERCAMBIABILIDAD**

- **NOTA (\*8)**: per consentire l'intercambiabilità, saranno introdotti dei regolatori post modifica con l'attacco ante modifica come in tabella sottostante.

- **REMARQUE (\*8)** : pour permettre l'interchangeabilité, les régulateurs seront du type après modification mais avec connexions du type avant modification comme indiqué dans le tableau ci-dessous.

- **NOTE (\*8)**: to allow the interchangeability, post-modification regulators with pre-modification connection will be introduced, they are listed in the table below.

- **HINWEIS (\*8)**: um die Austauschbarkeit zu ermöglichen, aber noch den alten Anschluss aufweisen die in der nachstehenden Tabelle aufgeführt werden.

- **NOTA (\*8)**: para permitir la intercambiabilidad, se incorporarán reguladores post-modificación con conexión pre-modificación según la tabla reproducida abajo.

Antemodifica - Avant la modification - Prior to improvement Vor der Änderung - Antes de la modificación					Postmodifica - Après la modification - After improvement Nach der Änderung - Después de la modificación				
Pos.	TAB.	Matr. / Ref. / P.no	Stato / State	Q.ty	Pos.	TAB.	Matr. / Ref. / P.no	Stato / State	Q.ty
9	100	ED0073622280-S	E (*8)	1	9	100	ED0073624070-S	I (*8)	1
9	100	ED0073622940-S	E (*8)	1	9	100	ED0073624040-S	I (*8)	1
9	100	ED0073622980-S	E (*8)	1	9	100	ED0073624020-S	I (*8)	1
9	100	ED0073623140-S	E (*8)	1	9	100	ED0073624020-S	I (*8)	1
9	100	ED0073623250-S	E (*8)	1	9	100	ED0073623990-S	I (*8)	1

**QUADRETTI  
TABLEAUX  
ELECTRIC PANELS  
SCHALTKÄSTEN  
CUADROS**

Antemodifica - Avant la modification - Prior to improvement  
Vor der Änderung - Antes de la modificación

Postmodifica - Après la modification - After improvement  
Nach der Änderung - Después de la modificación

1 | 103 > ED0072454170-S

1 | 103 > ED0072454830-S



1 | 103 > ED0072454230-S

1 | 103 > ED0072454910-S

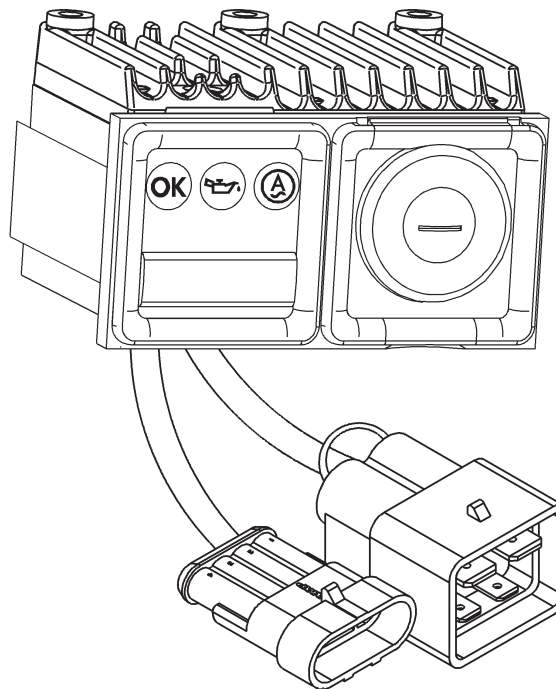
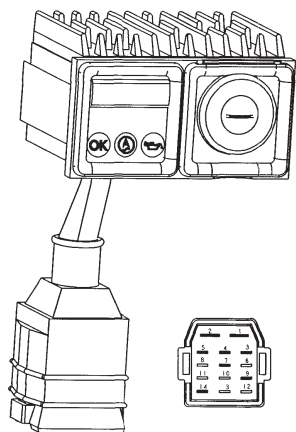

1 | 103 > ED0072454770-S

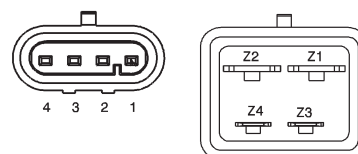
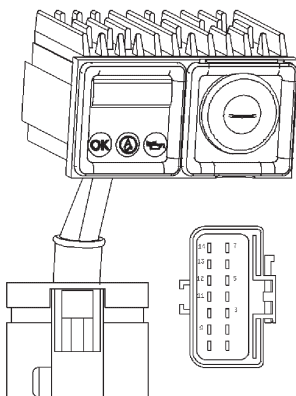

Antemodifica - Avant la modification - Prior to improvement  
Vor der Änderung - Antes de la modificación

Postmodifica - Après la modification - After improvement  
Nach der Änderung - Después de la modificación

1 | 103 > ED0072454190-S



1 | 103 > ED0072454870-S

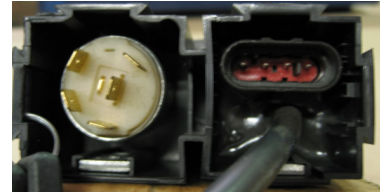

1 | 103 > ED0072454200-S



1 | 103 > ED0072454850-S



1 | 103 > ED0072454210-S



1 | 103 > ED0072454860-S





**CABLAGGIO UNICO ANTEMODIFICA**  
**CABLAGE UNIQUE AVANT MODIFICATION**  
**SINGLE PRE-MODIFICATION WIRING HARNESS**  
**VOR DER ÄNDERUNG HERGESTELLTE EINZELNE VERKABELUNG**  
**CABLEADO ÚNICO PRE-MODIFICACIÓN**

Antemodifica - Avant la modification - Prior to improvement - Vor der Änderung - Antes de la modificación

**2 | 103 > ED0021859070-S (\*1)**



- **Cablaggio per candele**: per la sostituzione, ordinare il cod. "ED0021863520-S" se il cablaggio non ha la prolunga, in caso contrario ordinare il cod. "ED0021863530-S".
- **Câblage pour les bougies** : pour le remplacement, commander le code « ED0021863520-S » si le câblage n'a pas de rallonge, dans le cas contraire commander le code « ED0021863530-S ».
- **Wiring harness for glow plugs**: For the replacement, order code "ED0021863520-S" if the wiring harness has no extension; otherwise, order code "ED0021863530-S".
- **Verkabelung für Zündkerzen**: Zu Austauschzwecken ist bei Verkabelungen ohne Verlängerung die Code "ED0021863520-S" zu bestellen, ansonsten die Code "ED0021863530-S".
- **Cableado para bujías**: para la sustitución, pedir el cód. "ED0021863520-S" si el cableado no tiene alargador. De lo contrario, pedir el cód. "ED0021863530-S".

**2 | 103 > ED0021861410-S (\*1)**

- Al regolatore
- Au régulateur
- To the regulator
- An den Regler
- Al regulador

- Al quadretto
- Au tableau
- To the electric panel
- An den Schaltkasten
- Al cuadro

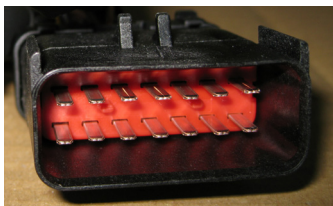
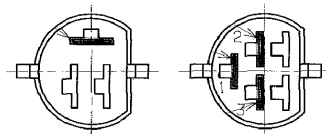

- **Cablaggio per candele**: per la sostituzione, ordinare il cod. "ED0021862590-S" se il cablaggio non ha la prolunga, in caso contrario ordinare il cod. "ED0021863250-S".
- **Câblage pour les bougies** : pour le remplacement, commander le code « ED0021862590-S » si le câblage n'a pas de rallonge, dans le cas contraire commander le code « ED0021863250-S ».
- **Wiring harness for glow plugs**: For the replacement, order code "ED0021862590-S" if the wiring harness has no extension; otherwise, order code "ED0021863250-S".
- **Verkabelung für Zündkerzen**: Zu Austauschzwecken ist bei Verkabelungen ohne Verlängerung die Code "ED0021862590-S" zu bestellen, ansonsten die Code "ED0021863250-S".
- **Cableado para bujías**: para la sustitución, pedir el cód. "ED0021862590-S" si el cableado no tiene alargador. De lo contrario, pedir el cód. "ED0021863250-S".

**2 | 103 > ED0021862920-S (\*2)**

- Al regolatore
- Au régulateur
- To the regulator
- An den Regler
- Al regulador

- Al quadretto
- Au tableau
- To the electric panel
- An den Schaltkasten
- Al cuadro

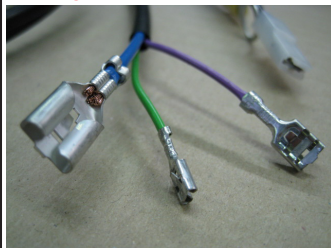

- **Cablaggio per candele**: per la sostituzione, ordinare il cod. "ED0021862590-S" se il cablaggio non ha la prolunga, in caso contrario ordinare il cod. "ED0021863250-S".
- **Câblage pour les bougies** : pour le remplacement, commander le code « ED0021862590-S » si le câblage n'a pas de rallonge, dans le cas contraire commander le code « ED0021863250-S ».
- **Wiring harness for glow plugs**: For the replacement, order code "ED0021862590-S" if the wiring harness has no extension; otherwise, order code "ED0021863250-S".
- **Verkabelung für Zündkerzen**: Zu Austauschzwecken ist bei Verkabelungen ohne Verlängerung die Code "ED0021862590-S" zu bestellen, ansonsten die Code "ED0021863250-S".
- **Cableado para bujías**: para la sustitución, pedir el cód. "ED0021862590-S" si el cableado no tiene alargador. De lo contrario, pedir el cód. "ED0021863250-S".

**2 | 103 > ED0021862930-S (\*2)**

- Al regolatore  
 - Au régulateur  
 - To the regulator  
 - An den Regler  
 - Al regulador

- Al quadretto  
 - Au tableau  
 - To the electric panel  
 - An den Schaltkasten  
 - Al cuadro

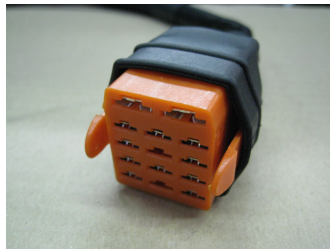
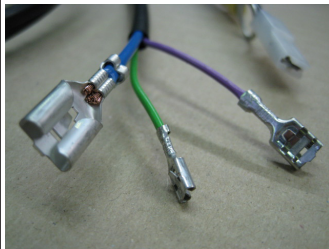

- **Cablaggio per candele:** per la sostituzione, ordinare il cod. "ED0021862590-S" se il cablaggio non ha la prolunga, in caso contrario ordinare il cod. "ED0021863250-S".
- **Câblage pour les bougies :** pour le remplacement, commander le code « ED0021862590-S » si le câblage n'a pas de rallonge, dans le cas contraire commander le code « ED0021863250-S ».
- **Wiring harness for glow plugs:** For the replacement, order code "ED0021862590-S" if the wiring harness has no extension; otherwise, order code "ED0021863250-S".
- **Verkabelung für Zündkerzen:** Zu Austauschzwecken ist bei Verkabelungen ohne Verlängerung die Code "ED0021862590-S" zu bestellen, ansonsten die Code "ED0021863250-S".
- **Cableado para bujías:** para la sustitución, pedir el cód. "ED0021862590-S" si el cableado no tiene alargador. De lo contrario, pedir el cód. "ED0021863250-S".

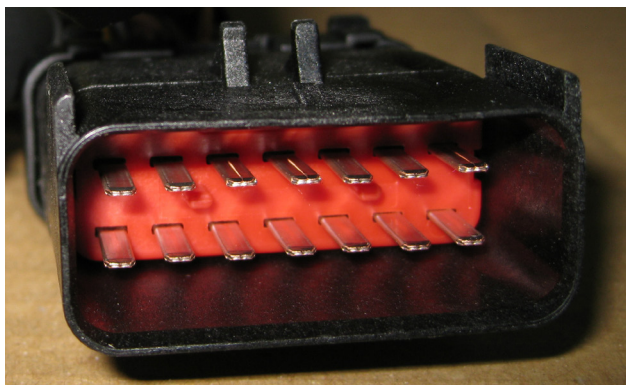
**2 | 103 > ED0021862900-S (\*1)**

- **Cablaggio per candele:** per la sostituzione, ordinare il cod. "ED0021863520-S" se il cablaggio non ha la prolunga, in caso contrario ordinare il cod. "ED0021863530-S".
- **Câblage pour les bougies :** pour le remplacement, commander le code « ED0021863520-S » si le câblage n'a pas de rallonge, dans le cas contraire commander le code « ED0021863530-S ».
- **Wiring harness for glow plugs:** For the replacement, order code "ED0021863520-S" if the wiring harness has no extension; otherwise, order code "ED0021863530-S".
- **Verkabelung für Zündkerzen:** Zu Austauschzwecken ist bei Verkabelungen ohne Verlängerung die Code "ED0021863520-S" zu bestellen, ansonsten die Code "ED0021863530-S".
- **Cableado para bujías:** para la sustitución, pedir el cód. "ED0021863520-S" si el cableado no tiene alargador. De lo contrario, pedir el cód. "ED0021863530-S".

**CABLAGGIO SEPARATO POSTMODIFICA**  
**CABLAGE SEPRE APRES MODIFICATION**  
**DIVIDED POST-MODIFICATION WIRING HARNESS**  
**NACH DER ÄNDERUNG HERGESTELLTE AUFGETEILTE VERKABELUNG**  
**CABLEADO SEPARADO POST-MODIFICACIÓN**

Postmodifica - Après la modification - After improvement Nach der Änderung - Después de la modificación

- **Cablaggio STD:** ordinare questo cablaggio se il motore non ha la prolunga.

Questo cablaggio non si collega alle candele, se il motore possiede le candele ordinare il anche il cablaggio cod. "ED0021863120-S".

- **Câblage STD :** commander ce câblage si le moteur n'a pas une rallonge.

Ce câblage ne se branche pas aux bougies, si le moteur est doté de bougies, commander aussi le câblage code « ED0021863120-S ».

- **STD wiring harness:** Order this wiring harness if the engine has no extension.

This wiring harness cannot connect to the glow plugs; therefore, if the engine is equipped with glow plugs, the wiring harness code "ED0021863120-S" should also be ordered.

- **STD wiring harness:** Order this wiring harness if the engine has no extension.

This wiring harness cannot connect to the glow plugs; therefore, if the engine is equipped with glow plugs, the wiring harness code "ED0021863120-S" should also be ordered.

- **CABLEADO STD:** pedir este cableado si el motor no tiene alargador.

Este cableado no se conecta a las bujías. Si el motor tiene bujías, pedir también el cableado cód. "ED0021863120-S".

**2 | 103 > ED0021862590-S (\*3)**

- Al regolatore  
 - Au régulateur  
 - To the regulator  
 - An den Regler  
 - Al regulador

- Al quadretto  
 - Au tableau  
 - To the electric panel  
 - An den Schaltkasten  
 - Al cuadro



- **Cablaggio per prolunga:** ordinare questo cablaggio se il motore ha la prolunga.

Questo cablaggio non si collega alle candele, se il motore possiede le candele ordinare il cablaggio cod. "ED0021863120-S" e rispettiva prolunga "ED0021863240-S" (2m) oppure "ED0021863280-S" (1m).

- **Câblage pour la rallonge :** commander ce câblage si le moteur a la rallonge.

Ce câblage ne se branche pas aux bougies, si le moteur est doté de bougies, commander aussi le câblage code « ED0021863120-S » avec sa rallonge code « ED0021863240-S » (2 m) ou bien « ED0021863280-S » (1m).

- **Wiring harness for extension:** Order this wiring harness if the engine has an extension.

This wiring harness cannot connect to the glow plugs; therefore, if the engine is equipped with glow plugs, the wiring harness code "ED0021863120-S" should also be ordered together with its extension "ED0021863240-S" (2 m) or "ED0021863280-S" (1 m).

- **Verkabelung für Verlängerung:** Bei Motoren mit Verlängerung ist diese Verkabelung zu bestellen.

Diese Verkabelung ist nicht für den Anschluss an die Zündkerzen konzipiert, daher muss bei Motoren mit Zündkerzen auch die Verkabelung Code "ED0021863120-S" mit der entsprechenden Verlängerung "ED0021863240-S" (2 m) oder "ED0021863280-S" (1 m) bestellt werden.

- **Cableado para alargador:** pedir este cableado si el motor tiene alargador.

Este cableado no se conecta a las bujías. Si el motor tiene bujías, pedir el cableado cód. "ED0021863120-S" y alargador correspondiente "ED0021863240-S" (2 m) o bien "ED0021863280-S" (1 m).

**2 | 103 > ED0021863250-S (\*5)**

- Al regolatore  
 - Au régulateur  
 - To the regulator  
 - An den Regler  
 - Al regulador

- Alla prolunga  
 - À la rallonge  
 - To the extension  
 - An die Verlängerung  
 - Al alargador

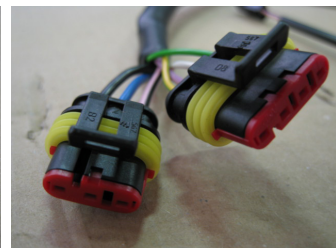



- **Cablaggio supplementare:** per gli indicatori;
- **Câblage supplémentaire :** pour les indicateurs ;
- **Additional wiring harness:** For indicators;
- **Zusätzliche Verkabelung:** Für die Anzeigen;
- **Cableado adicional:** para los indicadores;

**40 | 103 > ED0021863460-S (\*10)**  
 > ED0021863510-S

- Ai sensori
- Aux capteurs
- To the sensors
- An die Sensoren
- A los sensores

- Al quadretto
- Au tableau
- To the electric panel
- An den Schaltkasten
- Al cuadro

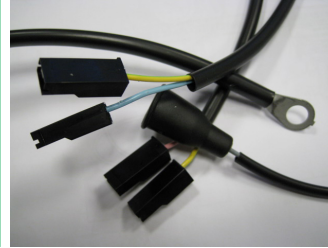

**CABLAGGIO CANDELETTE POSTMODIFICA**  
**CABLAGE DES BOUGIES APRES MODIFICATION**  
**POST-MODIFICATION GLOW PLUG WIRING HARNESS**  
**NACH DER ÄNDERUNG HERGESTELLTE ZÜNDKERZENVERKABELUNG**  
**CABLEADO DE BUJÍAS POST-MODIFICACIÓN**

- **Cablaggio candele:** ordinare questo cablaggio se il motore possiede le candele, questo cablaggio può essere collegato direttamente al quadretto o alla prolunga in caso di quadretto a distanza.
- **Câblage des bougies :** commander ce câblage si le moteur est doté de bougies, ce câblage peut être branché directement sur le tableau ou sur la rallonge en cas de tableau à distance.
- **Glow plug wiring harness:** Order this wiring harness if the engine is equipped with glow plugs. This wiring harness can be connected directly to the electric panel, or to the extension if the electric panel is remote.
- **Zündkerzenverkabelung:** Bei Motoren mit Zündkerzen ist diese Verkabelung zu bestellen. Diese Verkabelung kann direkt an den Schaltkasten oder an die Verlängerung angeschlossen werden, falls der Motor einen Fernschaltkasten aufweist.
- **Cableado de bujías:** pedir este cableado si el motor tiene bujías. Este cableado puede ser conectado directamente al cuadro o al alargador en caso de cuadro remoto.

**39 | 103 > ED0021863120-S (\*4)**

- Alle candele
- Aux bougies
- To the glow plugs
- An die Zündkerzen
- A las bujías

- Al quadretto / prolunga
- Au tableau/rallonge
- To the electric panel / extension
- An den Schaltkasten / an die Verlängerung
- Al cuadro / alargador

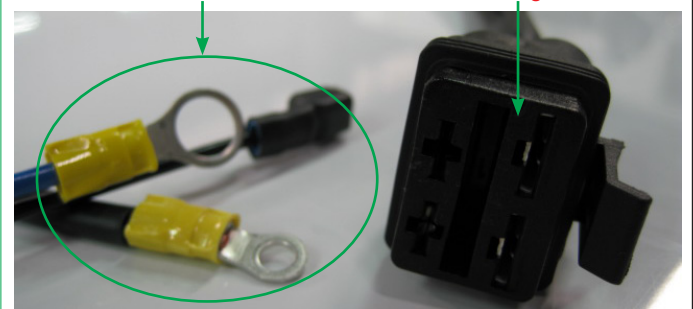

**PROLUNGA PER CABLAGGIO MOTORE  
RALLONGE POUR LE CÂBLAGE DU MOTEUR  
EXTENSION FOR ENGINE WIRING HARNESS  
VERLÄNGERUNG FÜR MOTORVERKABELUNG  
ALARGADOR PARA CABLEADO DE MOTOR**

Antemodifica - Avant la modification - Prior to improvement  
Vor der Änderung - Antes de la modificación

Postmodifica - Après la modification - After improvement  
Nach der Änderung - Después de la modificación

**6 | 103 > ED0021858820-S**

- Al cablaggio
- Au câblage
- To the wiring harness
- An die Verkabelung
- Al cableado

- Al quadretto
- Au tableau
- To the electric panel
- An den Schaltkasten
- Al cuadro



**6 | 103 > ED0021863230-S (\*6) - 2m  
> ED0021863270-S (\*6) - 1m**

- Al cablaggio
- Au câblage
- To the wiring harness
- An die Verkabelung
- Al cableado

- Al quadretto
- Au tableau
- To the electric panel
- An den Schaltkasten
- Al cuadro



**6 | 103 > ED0021852690-S**

- Al cablaggio
- Au câblage
- To the wiring harness
- An die Verkabelung
- Al cableado

- Al quadretto
- Au tableau
- To the electric panel
- An den Schaltkasten
- Al cuadro

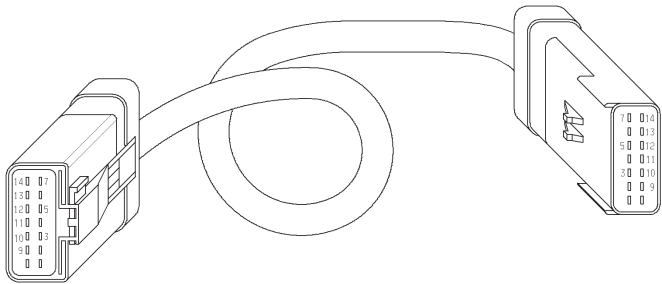

**PROLUNGA PER CABLAGGIO CANDELETTE POSTMODIFICA**  
**RALLONGE POUR LE CABLAGE DES BOUGIES APRES MODIFICATION**  
**EXTENSION FOR POST-MODIFICATION GLOW PLUG WIRING HARNESS**  
**NACH DER ÄNDERUNG HERGESTELLTE VERLÄNGERUNG FÜR**  
**ZÜNDKERZENVERKABELUNG**  
**ALARGADOR PARA CABLEADO DE BUJÍAS POST-MODIFICACIÓN**

- **Prolunga cablaggio candele**: ordinare questo cablaggio se il motore ha il quadretto a distanza (1m | 2m).
- **Rallonge pour le câblage des bougies** : commander ce câblage si le moteur a le tableau à distance (1 m | 2 m).
- **Glow plug wiring harness extension**: Order this wiring harness if the engine electric panel is remote (1 m | 2 m).
- **Verlängerung Zündkerzenverkabelung**: Diese Verkabelung ist zu bestellen, falls der Motor einen Fernschaltkasten aufweist (1 m | 2 m).
- **Alargador para cableado de bujías**: pedir este cableado si el motor tiene cuadro remoto (1 m | 2 m).

**38 | 103 > ED0021863240-S (\*7) - 2m**  
**> ED0021863280-S (\*7) - 1m**

- Al cablaggio candele
- Au câblage des bougies
- To the glow plug wiring harness
- An die Zündkerzenverkabelung
- Al cableado de bujías

- Al quadretto
- Au tableau
- To the electric panel
- An den Schaltkasten
- Al cuadro

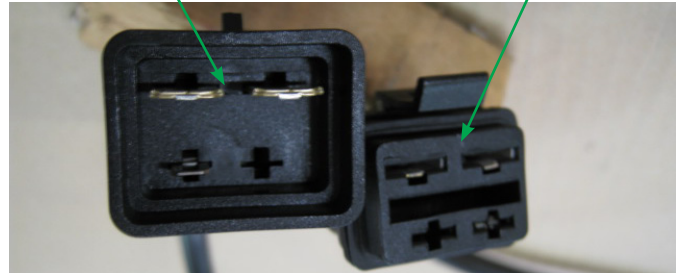

**PROLUNGA PER CABLAGGIO SUPPLEMENTARE POSTMODIFICA**  
**RALLONGE POUR LE CABLAGE SUPPLEMENTAIRE APRES MODIFICATION**  
**EXTENSION FOR POST-MODIFICATION ADDITIONAL WIRING HARNESS**  
**NACH DER ÄNDERUNG HERGESTELLTE VERLÄNGERUNG FÜR ZUSÄTZLICHE**  
**VERKABELUNG**  
**ALARGADOR PARA CABLEADO ADICIONAL POST-MODIFICACIÓN**

- Prolunga per cablaggio supplementare**: per gli indicatori;
- > temperatura motore
  - > livello carburante
  - > intasamento filtro aria
- **Rallonge pour le câblage supplémentaire** : pour les indicateurs ;
- > température du moteur
  - > niveau du carburant
  - > obstruction du filtre à air
- **Extension for additional wiring harness**: For indicators;
- > engine temperature
  - > fuel level
  - > air filter clogging
- **Verlängerung für zusätzliche Verkabelung**: Für die Anzeigen;
- > Motortemperatur
  - > Kraftstoffstand
  - > Luftfilter verstopft
- **Alargador para cableado adicional**: para los indicadores;
- > temperatura de motor
  - > nivel del carburante
  - > obstrucción del filtro de aire

**41 | 103 > ED0021863500-S (\*10) - 2m**

- Al cablaggio supplementare
- Au câblage supplémentaire
- To the additional wiring harness
- An die zusätzliche Verkabelung
- Al cableado adicional

- Al quadretto
- Au tableau
- To the electric panel
- An den Schaltkasten
- Al cuadro



**IT** - La presente circolare annulla e sostituisce la precedente n° 150073\_0\_01.  
**FR** - Cette circulaire annule et remplace la précédente n° 150073\_0\_01.  
**EN** - This technical circular cancels and replaces the previous one, n° 150073\_0\_01.  
**DE** - Das vorliegende Rundschreiben ersetzt das vorige mit dem n° 150073\_0\_01.  
**ES** - La presente circular anula y sustituye la anterior n° 150073\_0\_01.



