

1 ALTERNATORE	ALTERNATOR
2 ALTERNATORE RICARICA BATTERIA	BATTERY CHARGER ALTERNATOR
3 CONTATORE	HOUR COUNTER
4 ELETTROMAGNETE STOP	STOP ELECTROMAGNET
5 FUSIBILE	FUSE
6 FUSIBILE	FUSE
7 MODULO PROTEZIONE MOTORE	ENGINE PROTECTION MODULE
8 MOTORINO DI AVVAMENTO	STARTER MOTOR
9 PRESSOSTATO OLIO	OIL PRESSURE SWITCH
10 ROTORE	ROTOR
11 GALLEGGIANTE DISPERSIONE CARBURANTE	FUEL LEAKAGE FLOAT
12 STRUMENTO INDICATORE TEMPERATURA	TEMPERATURE GAUGE INSTRUMENT
13 STRUMENTO INDICATORE PRESSIONE OLIO	OIL PRESSURE GAUGE INSTRUMENT
14 MAGNETOTERMICO 2P	MAGNETOTHERMAL SWITCH 2P
15 ISOLATORI	INSULATOR
16 POMPA COMBUSTIBILE	FUEL PUMP
17 COLLEGAMENTO DI TERRA	GROUND CONNECTION
18 UNITA TIMER	TIMER UNIT
19 RELE	RELAY
20 RELE	RELAY
21 INTERRUTORE 0/1	0/1 SWITCH
22 CONNETTORE 15P	15 Poles connector
23 STAZIONE	STATION
24 TERMICO	TEMPERATURE SWITCH
25 TERMOSTATO MOTORE	ENGINE THERMOSTAT
27 TERMOSTATO MOTORE	ENGINE THERMOSTAT
28 BATTERIA	BATTERY
29 PRESCALDO	PREHEATING
30 MORSETTERIA ALTERNATORE	ALTERNATOR TERMINAL BOARD
31 PULSANTE START-STOP	START-STOP BUTTON
32 PULSANTE START-STOP	START-STOP BUTTON
33 PULSANTE START-STOP	START-STOP BUTTON
34 CONDENSATORE	CAPACITOR
35 CONDENSATORE	CAPACITOR
36 TERMOSTATO ALTERNATORE	ALTERNATOR THERMOSTAT
37 SENSORE TEMPERATURA	TEMPERATURE SENSOR
38 SENSORE PRESSIONE OLIO	OIL PRESSURE SENSOR
39 CONNETTORE 6P	6 Poles connector
40 CONNETTORE 6P	6 Poles connector
41 CONNETTORE 6P	6 Poles connector
42 CONNETTORE 6P	6 Poles connector
43 CONNETTORE 6P	6 Poles connector

Modello	WVS M50.230*	Unità di misura	Trattamento superficiale	Trattamento termico	Modifiche						
Versione	IS										
Disegnato	VERIFICATO	Approvato	VERIFICATO	VERIFICATO	VERIFICATO						
DATA	05.09.06										
FIRMA	Ugolini O.										
DENOMINAZIONE											
SCH.EL.LIB.IS WVS 50.230*											
<table border="1"> <tr> <td>QUOTE NON TOLLERATE</td> <td>SCALA</td> </tr> <tr> <td>(MM ISO 2768 (m K))</td> <td>1:1</td> </tr> <tr> <td>FORM + ALBERI</td> <td></td> </tr> </table>						QUOTE NON TOLLERATE	SCALA	(MM ISO 2768 (m K))	1:1	FORM + ALBERI	
QUOTE NON TOLLERATE	SCALA										
(MM ISO 2768 (m K))	1:1										
FORM + ALBERI											

mase **GENERATORS**
 Mase Generator S.p.A.
 Via Torino, 345
 47023 Serravalle (PS) - Italy
 Tel. +39 0547 254311 - Fax. +39 0547 317555
 www.masegenerator.com e-mail: masegenerator.com
 Le ditte Mase e i propri diritti sui disegni a termine di legge.

CODICE 45991
 N° DISEGNO 22.29.152 / 00

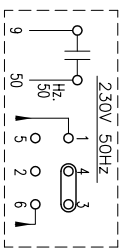

15
L1
N
UTILIZZO
UTILIZZAZIONE

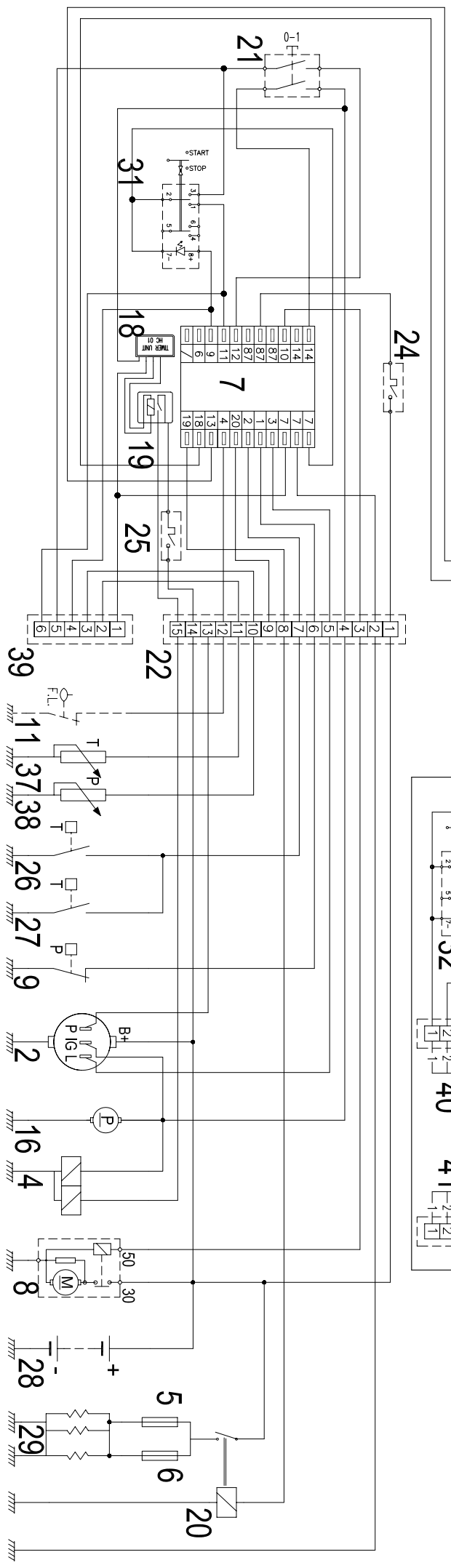
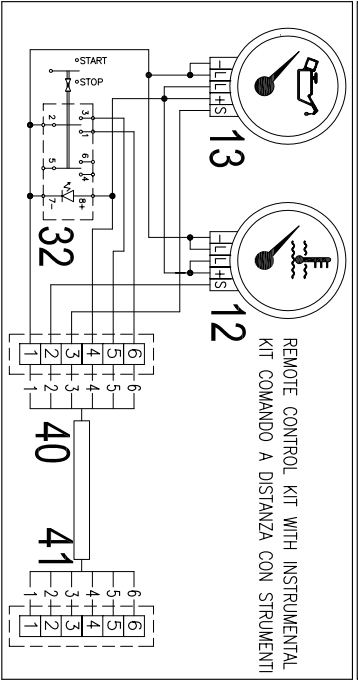
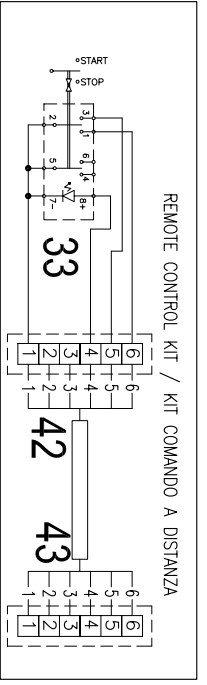
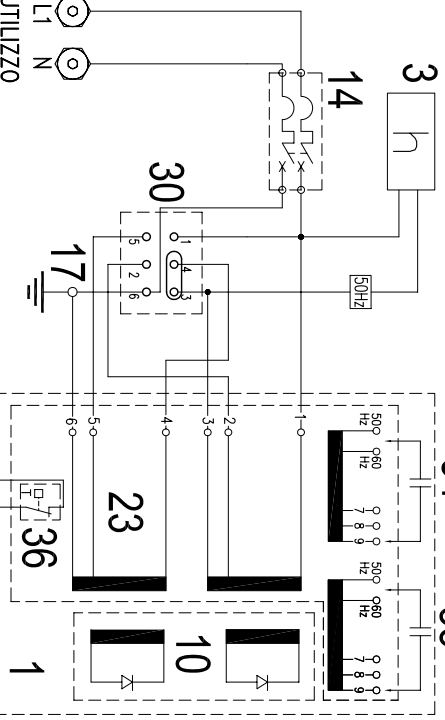

Approvato

Firma

Data

Descrizione Modifica

Num. Mod.

1	ALTERNATORE	ALTERNATOR
2	ALTERNATORE RICARICA BATTERIA	BATTERY CHARGER ALTERNATOR
3	CONTAORE	HOUR COUNTER
4	ELETTROMAGNETE STOP	STOP ELECTROMAGNET
5	FUSIBILE	FUSE
6	FUSIBILE	FUSE
7	MODULO PROTEZIONE MOTORE	ENGINE PROTECTION MODULE
8	MOTORINO DI AVVIAMENTO	STARTER MOTOR
9	PRESSOSTATO OLIO	OIL PRESSURE SWITCH
10	ROTORE	ROTOR
11	GALLEGGIANTE DISPERSIONE CARBURANTE	FUEL LEAKAGE FLOAT
12	STRUMENTO INDICATORE TEMPERATURA	TEMPERATURE GAUGE INSTRUMENT
13	STRUMENTO INDICATORE PRESSIONE OLIO	OIL PRESSURE GAUGE INSTRUMENT
14	MAGNETOTERMICO 2P	MAGNETOTHERMAL SWITCH 2P
15	ISOLATORI	INSULATOR
16	POMPA COMBUSTIBILE	FUEL PUMP
17	COLLEGAMENTO DI TERRA	GROUND CONNECTION
18	UNITA TIMER	TIMER UNIT
19	RELE'	RELE'
20	RELE'	RELE'
21	INTERRUTTORE 0 / 1	0 / 1 SWITCH
22	CONNETTORE 15P	15 POLES CONNECTOR
23	STATORE	STATOR
24	TERMICO	THERMAL SWITCH
25	TERMICO	THERMAL SWITCH
26	TERMOSTATO MOTORE	ENGINE THERMOSTAT
27	TERMOSTATO MOTORE	ENGINE THERMOSTAT
28	BATTERIA	BATTERY
29	PRERISCALDO	PREHEATING
30	MORSETTIERA ALTERNATORE	ALTERNATOR TERMINAL BOARD
31	PULSANTE START-STOP	START-STOP BUTTON
32	PULSANTE START-STOP	START-STOP BUTTON
33	PULSANTE START-STOP	START-STOP BUTTON
34	CONDENSATORE	CAPACITOR
35	CONDENSATORE	CAPACITOR
36	TERMOSTATO ALTERNATORE	ALTERNATOR THERMOSTAT
37	SENSORE TEMPERATURA	TEMPERATURE SENSOR
38	SENSORE PRESSIONE OLIO	OIL PRESSURE SENSOR
39	CONNETTORE 6P	6 POLES CONNECTOR
40	CONNETTORE 6P	6 POLES CONNECTOR
41	CONNETTORE 6P	6 POLES CONNECTOR
42	CONNETTORE 6P	6 POLES CONNECTOR
43	CONNETTORE 6P	6 POLES CONNECTOR

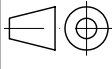
Rif.	Denominazione	Qn.	Codice	Disegno	Modifiche	
MACCHINA	IS 7VS M50.230*				SOSTITUITO DA /	SOSTITUISCE /
MATERIALE	DATI DI TAGLIO		TRATTAMENTO SUPERFICIALE		TRATTAMENTO TERMICO	
	DISEGNATO	CONTROLLATO	APPROVATO	VERIF.NORME	RACCORDI NON QUOTATI :	QUOTE NON TOLLERATE UNI ISO 2768 (m K) FORI + ALBERI -
DATA	05.09.06				SMUSSI NON QUOTATI :	SCALA 1:1 
FIRMA	Ugolini O.					

DENOMINAZIONE

SCH.EL.LIB.IS 7VS 50.230*

	Mase Generators S.p.A. 47023 Cesena (FC) - Italy - Via Tortona, 345 Tel. +39 0547 354311 - Fax. +39 0547 317555 www.masegenerators.com e-mail: mase@masegenerators.com Proprietà riservata - Riproduzione vietata La ditta tutela i propri diritti sui disegni a termine di legge.	CODICE 45991	COD.GRE --
	N° DIS. 22.29.152 / 00		